

1YS型 【こすりつけ型】

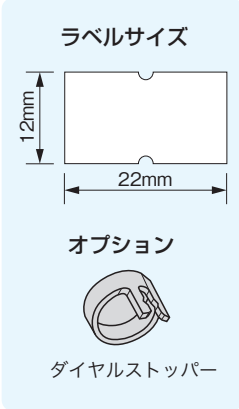

【特徴】

- ・衝撃に強く、取扱が簡単
- ・台紙付き連続発行も可能
- ・インクローラーの交換がワンタッチ
- ・汚れを防ぎいつもきれいな見出し
- ・ダイヤルストッパーでダイヤルの誤回転防止

【印字見本】



【付属品】

- ・インクローラー 2個 (予備1個、取付け済1個)
- ・ダイヤルストッパー (6S1、8SDのみ付属)

【オプション】

- ・ダイヤルストッパー

【印字配列】

5S	6S	6S1	7S	8S	8SD	スペアゴム印	
¥¥¥円 #0000 19999 #8888 I7777 か6666 ¥5555 ㇇4444 ≒3333 ¥2222 31111	¥¥¥-円 #00000 #99999 #88888 I77777 か66666 ¥55555 ㇇44444 ≒33333 ¥22222 311111	- 製造 000000 9999999 8888888 7777777 6666666 5555555 4444444 3333333 2222222 11,11,11	㇇㇇㇇㇇㇇ ㇇㇇㇇㇇㇇ ㇇㇇㇇㇇㇇ ㇇㇇㇇㇇㇇ ㇇㇇㇇㇇㇇ ㇇㇇㇇㇇㇇ ㇇㇇㇇㇇㇇ ㇇㇇㇇㇇㇇ ㇇㇇㇇㇇㇇ ㇇㇇㇇㇇㇇ ㇇㇇㇇㇇㇇	㇇㇇㇇㇇㇇㇇ ㇇㇇㇇㇇㇇㇇ ㇇㇇㇇㇇㇇㇇ ㇇㇇㇇㇇㇇㇇ ㇇㇇㇇㇇㇇㇇ ㇇㇇㇇㇇㇇㇇ ㇇㇇㇇㇇㇇㇇ ㇇㇇㇇㇇㇇㇇ ㇇㇇㇇㇇㇇㇇ ㇇㇇㇇㇇㇇㇇ ㇇㇇㇇㇇㇇㇇	11111111 22222222 33333333 44444444 55555555 66666666 77777777 88888888 99999999 00000000 ¥.8¥.-円	ALV BMW CNX DOY EPZ FQ GR HS IT JU K--	ALV# BMW# CNX# DOY# EPZ# FQ# GR# HS# IT# JU# KV#
価格	価格	日付専用	分類+価格	分類+価格	日付・価格	6S用 6S1用	8S用 8SD用

【1YS関連一覧】

機種・商品名	品番	希望小売価格 (税込)	販売単位	備考
本体				
1YS	5S	¥19,800	1台	価格
	6S			価格
	6S1			日付専用
	7S			分類+価格
	8S			分類+価格
	8SD			日付・価格
オプション				
ダイヤルストッパー	2938	¥1,100	1個	ダイヤル固定用
インクローラー				
1Y用 黒	1234	¥1,925	1シート	5個入り
1Y用 赤	1235			

【規格ラベル一覧】

品名	品番	見本	品名	品番	見本
白無地 (弱粘)	1YJ		消費期限 (赤、弱粘)	1YHI	
上下線 (赤、弱粘)	1YUD		賞味期限 (赤、弱粘)	1YMI	
			税込価格 (赤、弱粘)	1YZ	

- ・サイズ：幅22mm × 高12mm
- ・仕様：1000枚/巻
- ・販売単位：100巻(1袋10巻入×10)
- ※一覧以外の色、デザイン、糊質をご希望の際は、お問合せ下さい。

1L型 【飛び出し型】

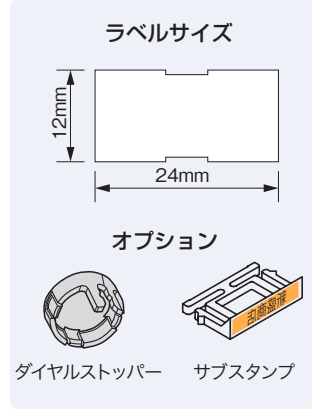

【特徴】

- ・商品を傷めないラベル飛び出し型
- ・衝撃に強く、取扱が簡単
- ・インクローラーの交換がワンタッチ
- ・汚れを防ぎいつもきれいな見出し
- ・サブスタンプで希望の文字を印字
- ・ダイヤルストッパーで誤回転防止

【付属品】

- ・インクローラー 2個 (予備1個、取付け済1個)
- ・ダイヤルストッパー (6H1、8HDのみ付属)

【オプション】

- ・ダイヤルストッパー
- ・サブスタンプ

【印字配列】

5H	6H	6H1	7H	8H	8HD	スペアゴム印	
¥¥¥円 #0000 19999 #8888 I7777 か6666 ¥5555 ㇇4444 ≒3333 ¥2222 31111	¥¥¥-円 #00000 #99999 #88888 I77777 か66666 ¥55555 ㇇44444 ≒33333 ¥22222 311111	- 製造 000000 9999999 8888888 7777777 6666666 5555555 4444444 3333333 2222222 11,11,11	㇇㇇㇇㇇㇇ ㇇㇇㇇㇇㇇ ㇇㇇㇇㇇㇇ ㇇㇇㇇㇇㇇ ㇇㇇㇇㇇㇇ ㇇㇇㇇㇇㇇ ㇇㇇㇇㇇㇇ ㇇㇇㇇㇇㇇ ㇇㇇㇇㇇㇇ ㇇㇇㇇㇇㇇ ㇇㇇㇇㇇㇇	㇇㇇㇇㇇㇇㇇ ㇇㇇㇇㇇㇇㇇ ㇇㇇㇇㇇㇇㇇ ㇇㇇㇇㇇㇇㇇ ㇇㇇㇇㇇㇇㇇ ㇇㇇㇇㇇㇇㇇ ㇇㇇㇇㇇㇇㇇ ㇇㇇㇇㇇㇇㇇ ㇇㇇㇇㇇㇇㇇ ㇇㇇㇇㇇㇇㇇ ㇇㇇㇇㇇㇇㇇	11111111 22222222 33333333 44444444 55555555 66666666 77777777 88888888 99999999 00000000 ¥.8¥.-円	ALV BMW CNX DOY EPZ FQ GR HS IT JU K--	ALV# BMW# CNX# DOY# EPZ# FQ# GR# HS# IT# JU# KV#
価格	価格	日付専用	分類+価格	分類+価格	日付・価格	6H用 6H1用	8H用 8HD用

【1L関連一覧】

機種・商品名	品番	希望小売価格 (税込)	販売単位	備考
本体				
1L	5H	¥26,400	1台	価格
	6H			価格
	6H1			日付専用
	7H			分類+価格
	8H			分類+価格
	8HD			日付・価格
オプション				
ダイヤルストッパー	2700	¥1,100	1個	ダイヤル固定用
サブスタンプ	—	¥1,100	1個	受注生産
インクローラー				
1L用 黒	2730	¥1,925	1シート	5個入り
1L用 赤	2731			

【規格ラベル一覧】

品名	品番	見本	品名	品番	見本
白無地 (強粘)	1LK		消費期限 (赤、強粘)	1LHI	
上下線 (赤、強粘)	1LUD		賞味期限 (赤、強粘)	1LMI	
			税込価格 (赤、強粘)	1LZ	

- ・サイズ：幅24mm × 高12mm
- ・仕様：1000枚/巻
- ・販売単位：100巻(1袋10巻入×10)
- ※一覧以外の色、デザイン、糊質をご希望の際は、お問合せ下さい。

Shinsei 株式会社新盛インダストリーズ

本社 〒114-0004 東京都北区堀船4-12-15
TEL 03-3913-0131 FAX 03-3913-9607

営業所 〒540-0011 大阪府中央区農人橋2-1-30 谷町八木ビル5階
TEL 06-6765-4381 FAX 06-6765-4382

URL <https://www.shinseiind.co.jp>

2HSA型 【こすりつけ型】

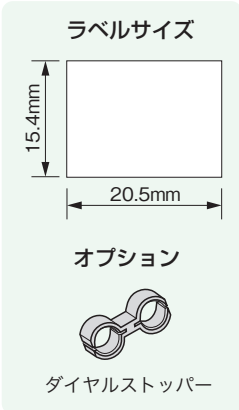

- 【特徴】**
- ・小型ラベルで2段印字
 - ・強化プラスチックを使用した強度と耐久性
 - ・ラベルセットは自動装填式で簡単確実
 - ・ダイヤルストッパーで誤回転を防止

【印字見本】

2H86	2H88
#27-1096	25.07.24
新盛電気	製造年月日
¥13000	賞味期限
	25.08.09

- 【付属品】**
- ・インクローラー2個 (予備1個、取付済1個)
 - ・ダイヤルストッパー

2H86Z	2H88Z
本体 398円	税込 1980円
新盛商店	HALLO
税込 437円	本体 1800円

- 【オプション】**
- ・ダイヤルストッパー

2H86	2H88
362円	228円
本体価格	本体価格
税込価格	税込価格
398円	250円

【印字配列】

標準6桁	標準8桁	総額6桁	総額8桁	スペアゴム印
111111 222222 333333 444444 555555 666666 777777 888888 999999 ¥000000 時 ¥ ¥ - 9 円	11111111 22222222 33333333 44444444 55555555 66666666 77777777 88888888 99999999 00000000 ¥ ¥ ¥ - - 円 時 ¥ ¥ - 9 円	111111 222222 333333 444444 555555 666666 777777 888888 999999 ¥000000 時 ¥ ¥ - 9 円	11111111 22222222 33333333 44444444 55555555 66666666 77777777 88888888 99999999 00000000 ¥ ¥ ¥ ¥ ¥ ¥ - 円 時 ¥ ¥ ¥ ¥ ¥ ¥ - 円	ALW391 AN9 BMXキ82 B09 CNYミ83 CP8 DOZヒ84 DQ8 EPサ85 ER8 FQカ86 GT8 GR I#7 HU8 HSル#8 IV8 IT 警#9 JW8 JU #角 KX8 KV ¥足¥ LY8 MZ8
価格・内容量	日付・ロットNo 価格・内容量	税・価格	税+価格	6桁用 8桁用

【2HSA 関連一覧】

機種・商品名	品番	希望小売価格 (税込)	販売単位	備考
本体				
2HSA	2H86	¥35,200	1台	上段：標準8桁 下段：標準6桁
	2H88			上段：標準8桁 下段：標準8桁
	2H86Z			上段：総額8桁 下段：総額8桁
	2H88Z			上段：総額8桁 下段：総額8桁
上記以外の組み合わせについてはご相談下さい				
オプション				
ダイヤルストッパー	6650	¥1,100	1個	ダイヤル固定用
インクローラー				
2HSA用 黒	6637	¥1,925	1シート	5個入り
2HSA用 赤	6638			

【規格ラベル一覧】

品名	品番	見本	品名	品番	見本
白無地 (強粘)	2HK		製造年月日 賞味期限 (赤、強粘)	2HMI	
本体価格 税込価格	2HZ		製造年月日 消費期限 (赤、強粘)	2HHI	

・サイズ：幅20.5mm × 高15.4mm (見本は原寸大です)

・仕様：1000枚/巻

・販売単位：100巻 (1袋10巻入×10)

※一覧以外の色、デザイン、糊質をご希望の際は、お問合せ下さい。

HALLO マーカー (貼付け機)

■ラベルディスペンサー LA-30



- 【対応ラベル】**
- ・紙管：1インチ
 - ・台紙幅：22~35mm
 - ・送りピッチ：20~60mm
 - ・ロール外径：最大100mm
 - ・ギャップタイプのロール紙 (お持ちのラベルがありましたらご相談ください)

- 【特徴】**
- ・自動検知機構で送り調整は手間いらず
 - ・アダプター (別売) を使用する事で1.5インチ、3インチの紙管も使用可能

【ラベルサンプル】



■ラベルディスペンサー LA-60



- 【対応ラベル】**
- ・紙管：1インチ
 - ・台紙幅：35~64mm
 - ・送りピッチ：20~60mm
 - ・ロール外径：最大100mm
 - ・ギャップタイプのロール紙 (お持ちのラベルがありましたらご相談ください)

- 【特徴】**
- ・自動検知機構で送り調整は手間いらず
 - ・アダプター (別売) を使用する事で1.5インチ、3インチの紙管も使用可能

【ラベルサンプル】

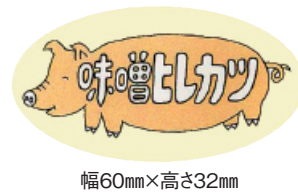

■EM-21



- 【対応ラベル】**
- ・紙管：1インチ
 - ・台紙幅：22~52mm
 - ・送りピッチ：17~100mm
 - ・ロール外径：最大100mm
 - ・ラベル台紙厚：0.1mm以下
 - ・ギャップタイプのロール紙 (お持ちのラベルがありましたらご相談ください)

- 【特徴】**
- ・電動の自動紙送りタイプ
 - ・130mm/秒の軽快なラベル送り
 - ・ラベル剥離機としても使用可能

【ラベルサンプル】



【マーカー関連一覧】

機種・商品名	品番	希望小売価格 (税込)	販売単位	備考
ラベルディスペンサー				
LA-30	LA30	¥16,500	1台	
LA-60	LA60	¥19,800	1台	
1.5インチ紙管アダプター	2074B	¥880	1個	LA30/60共通
3インチ紙管アダプター	2076B	¥880	1個	LA30/60共通
EM-21				
EM-21 Aセット 本体 +グリップバッテリー +チャージャー	EM21A	¥66,000	1セット	バッテリー仕様
グリップバッテリー	BG45	¥15,400	1個	
チャージャー	CH06	¥8,800	1個	



HALLO ハンドラベラー

Shinsei